

# VOLL



Стенорезная машина

**WS-800 auto**

ИНСТРУКЦИЯ

Инструкция по эксплуатации



# ПОЖАЛУЙСТА ПЕРЕД НАЧАЛОМ РАБОТЫ ВНИМАТЕЛЬНО ОЗНАКОМТЕСЬ С НАТОЯЩЕЙ ИНСТРУКЦИЕЙ!

## 1. Назначение и технические характеристики

Стенорезные машины используются в сочетании с профессиональными пильными дисками для стенорезных машин. Они могут резать горизонтально или вертикально на стене, и на земле. Подходят для резки твердых материалов, таких как железобетон, камень, керамика, кирпичные стены и т.д. Стенорезные машины широко используются для резки колонн, перекрытий, для обработки камня, обладают высокой мощностью, простотой в эксплуатации и обслуживании, при соблюдении мер безопасности.

### Технические характеристики:

|   |                       |             |
|---|-----------------------|-------------|
| Диаметр диска   | мм                    | 800-1000 мм |
| Посадка диска   | мм                    | 50          |
| Мотор   | 6,8 кВт, 230 V, 50 Гц |             |
| Выходная мощность мотора                                  | 4,5 кВт               |             |
| Число оборотов  | Об/мин-1              | 600         |
| Максимальная глубина реза<br>(диск 800 мм / диск 1000 мм) | мм                    | 320 / 420   |
| Вес машины в сборе  | кг                    | 107         |

## 2. Общие указания по технике безопасности для электроинструментов

### 2.1. Безопасность на рабочем месте

2.1.1. Содержите рабочее место в чистоте и освещении, при эксплуатации машины в захламленном и темном помещении, есть вероятность получить травму.

2.1.2. Не используйте электроинструмент во взрывоопасных средах, таких как среда с легковоспламеняющимися жидкостями, газами или пылью. Искры от электроинструментов могут привести к воспламенению пыли или газа.

2.1.3. После окончания работ не допускайте к машине посторонних лиц.

### 2.2. Электробезопасность

2.2.1. Вилка электроинструмента должна соответствовать розетке. Никогда ни в коем случае не модифицируйте вилку. Электроинструменты, которые должны быть заземлены, не могут использовать какие-либо преобразовательные вилки. Оригинальные вилки и соответствующие им розетки, снизят риск поражения электрическим током.

2.2.2. Избегайте контакта человека с заземляющими поверхностями, такими как трубы, радиаторы и холодильники, это увеличит риск поражения электрическим током.

2.2.3. Не подвергайте электроинструмент воздействию дождя или влажности. Попадание воды в электроинструмент увеличивает риск поражения электрическим током.

2.2.4. Никогда не используйте провода для перемещения электроинструментов. Держите провода подальше от источников тепла, масла, острых краев или движущихся частей. Поврежденные или спутанные провода могут увеличить риск поражения электрическим током.

2.2.5. При использовании электроинструмента на открытом воздухе используйте внешний шнур, подходящий для использования на открытом воздухе. Гибкие шнуры, подходящие для использования на открытом воздухе, снизят риск поражения электрическим током.

2.2.6. Если эксплуатация электроинструмента во влажной среде неизбежна, следует использовать устройство защиты от низкого остаточного тока (УЗО).

### **2.3. Личная безопасность**

2.3.1. Будьте бдительны при работе с электроинструментами. Не пользуйтесь электроинструментами, когда вы чувствуете усталость. Кратковременная небрежность при эксплуатации электроинструмента может привести к серьезным травмам.

2.3.2. Используйте средства индивидуальной защиты. Всегда надевайте защитные очки. Защитные устройства, такие как использование респираторов, защитной обуви, каски, средств защиты слуха и других устройств при соответствующих условиях, могут снизить травматизм персонала.

2.3.3. Предотвратите случайный запуск. Убедитесь, что инструмент не подключен к источнику питания и/или батарейный отсек находится в выключенном положении при перемещении инструментов. Прикосновение пальца к выключателю, который был включен, или вынимание вилки из розетки при включенном выключателе может привести к поражению электрическим током.

2.3.4. Перед включением электроинструмента извлеките все регулировочные ключи или гаечные ключи. Ключи, оставленные на вращающихся частях электроинструмента, могут привести к травмам.

2.3.5. Всегда обращайтесь внимание на свою точку опоры и равновесие тела. Это позволяет сохранять контроль над электроинструментом в неожиданных ситуациях.

2.3.6. Одевайтесь соответствующим образом. Не носите свободную одежду и не надевайте аксессуары. Держите одежду, перчатки и волосы подальше от движущихся частей. Свободная одежда, украшения или длинные волосы могут быть затянуты в движущиеся части.

2.3.7. Если предусмотрены устройства для подключения к оборудованию для удаления стружки и пылеулавливания, убедитесь, что они хорошо подсоединены и используются должным образом. Использование этих устройств может уменьшить опасность, вызываемую пылью и мусором.

## **2.4. Использование электроинструментов и меры предосторожности**

2.4.1. Используйте соответствующие электроинструменты в соответствии с назначением. Правильно подобранный электроинструмент сделает вашу работу более эффективной и безопасной.

2.4.2. Если выключатель не может включить или выключить питание инструмента, электроинструмент не может быть использован. Такие инструменты, опасны и подлежат ремонту.

2.4.3. Перед выполнением каких-либо регулировок, заменой принадлежностей или хранением электроинструментов необходимо вынуть вилку из розетки и отключить ее от источника питания. Эта защитная мера снизит риск случайного запуска инструмента.

2.4.4. Храните неиспользуемые электроинструменты в недоступном для детей месте и не позволяйте работать с электроинструментами людям, которые не знакомы с данной инструкцией. Электроинструменты опасны в руках неподготовленных пользователей.

2.4.5. Техническое обслуживание электроинструментов. Проверьте, отрегулированы ли движущиеся части. Проверьте повреждения деталей и другие условия, влияющие на работу электроинструмента. При наличии повреждений электроинструмент следует отремонтировать перед использованием. Многие несчастные случаи происходят из-за плохого обслуживания электроинструмента.

2.4.6. Держите режущий инструмент острым и чистым. Ухоженные инструменты с острыми режущими кромками не застревают и ими легко управлять.

2.4.7. В соответствии с руководством по эксплуатации учитывайте условия эксплуатации и выполняемые операции по использованию электроинструментов, принадлежностей, инструментальных головок и т.д. Использование электроинструментов для операций, несовместимых с их назначением, может представлять опасность.

## 2.5. Техническое обслуживание

Передайте свои электроинструменты профессиональному обслуживающему персоналу и используйте для ремонта оригинальные запасные части. Это обеспечит надежную работу отремонтированных электроинструментов.

### 3. Дополнительные меры предосторожности для стенорезных машин

3.1. Источник питания должен быть подключен к проводу заземления, используйте 20А трехжильный провод, требования к диаметру провода для ввода питания  $\geq 4,0$  мм<sup>2</sup>. Перед началом работы тщательно проверьте, соответствует ли напряжение режущей машины напряжению источника питания.

**ВНИМАНИЕ** Данное оборудование представляет собой режущий инструмент с использованием воды, и если провод не заземлен, это может привести к поражению электрическим током! Диаметр шнура питания меньше указанного значения, может привести к слишком сильному падению напряжения при номинальной нагрузке, что приведет к возгоранию двигателя; напряжение питания, не соответствующее требованиям данного устройства, также приведет к возгоранию устройства, и возникающие в результате потери не покрываются гарантией.

3.2. Перед началом работ оператор должен надеть водонепроницаемую обувь с изоляцией, изолированные перчатки, защитные очки и наушники.

3.3. Перед началом работ необходимо тщательно проверить распределение кабельных и газовых труб внутри строительной площадки, чтобы предотвратить поражение электрическим током или взрыв во время распиливания.

3.4. Кожух машины не должен быть поврежденным, убедитесь в том, что он установлен правильно. Операции резки запрещены без установки кожуха.

3.5. Не используйте неподходящие пильные диски и поврежденные или изношенные пильные диски, но используйте профессиональные пильные диски для стенорезных машин, которые подходят к данному станку.

3.6. Не устанавливайте и не снимайте пильный диск и кожух, не отсоединив шнур питания.

3.7. Убедитесь, что все соединения не повреждены.

3.8. При работающем двигателе все должны держаться на определенном расстоянии от пильного полотна и следить за тем, чтобы направление движения пильного полотна не касалось других деталей.

3.9. Перед началом работ направляющий рельс должен быть прочно закреплен.

3.10. Перед началом распиливания четко отметьте глубину пропила, выполняйте распил в запланированном порядке и вовремя извлекайте пильный диск, чтобы не поранить людей или не повредить оборудование.

3.11. Всегда проверяйте заднюю часть разрезаемой стенки, чтобы убедиться, что, когда пильное полотно выйдет из стены, оно не повредит другим людям или предметам.

3.12. Во время работ необходимо предотвращать попадание воды в моторную часть. Например, при горизонтальной распиловке на стене способ установки должен быть таким, чтобы двигатель находился в верхней части, а пильный диск - в нижней, чтобы предотвратить попадание воды в мотор.

3.13. При сборке и разборке машины необходимо вынимать вилку из розетки и полностью отключать питание во избежание несчастных случаев.

3.14. При обращении с машиной не используйте тросы для вытягивания машины.

3.15. Держите кабель вдали от источников тепла, масла и острых краев, и он не должен быть пропитан водой

#### 4. Меры предосторожности при эксплуатации

4.1. Отметьте линию разреза и линию отверстия для крепежного анкера. При установке обратите внимание на положение стойки на противоположной стороне линии разреза. Нижняя пластина направляющей рейки должна быть проложена под анкером.

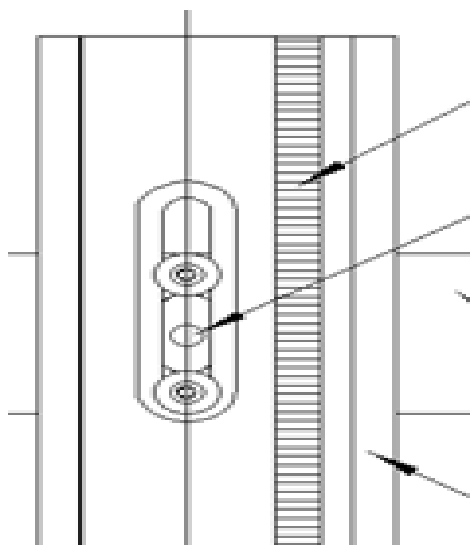

4.2. Во время установки вставьте первый набор роликов каретки в направляющий рельс, держите каретку параллельно направляющему рельсу вверх и вниз, влево и вправо и продолжайте проталкивать каретку через средний ролик. Когда шестерня соприкоснется с рейкой, перемещайте шагающий маховик, чтобы переместить голову машины в подходящее положение. Обратите внимание на выравнивание рейки с положением шестерни.

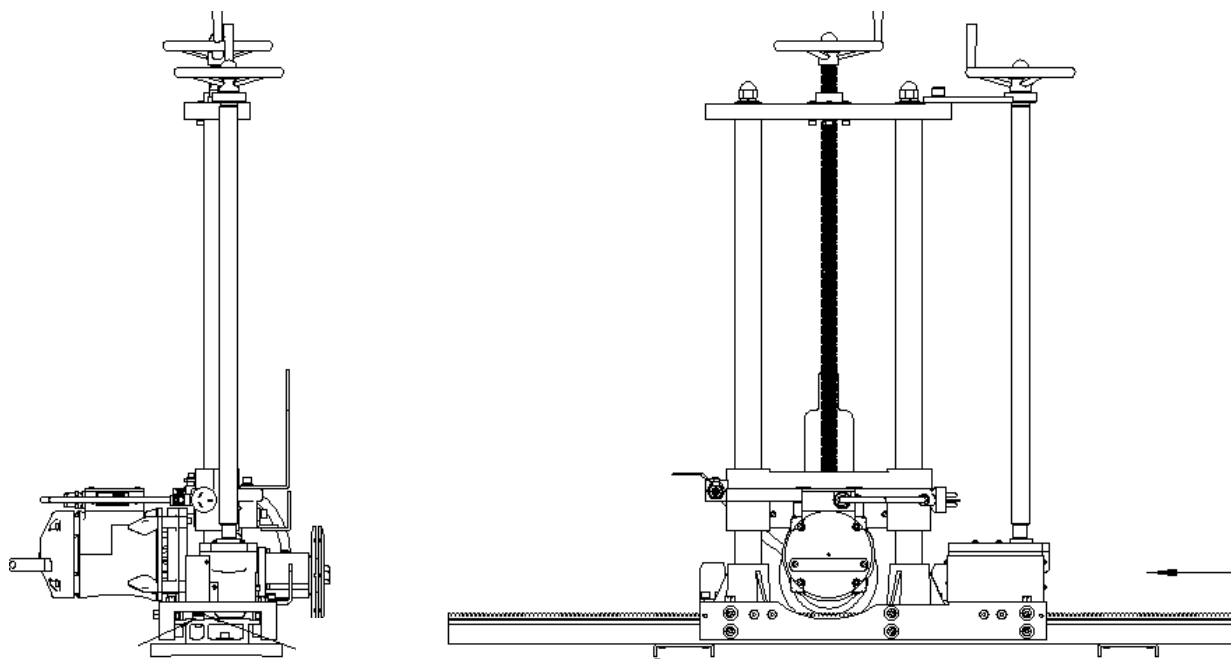

После снятия, голову можно передвинуть к концу направляющей рейки, перемещая маховик, а затем снять с направляющей рейки.

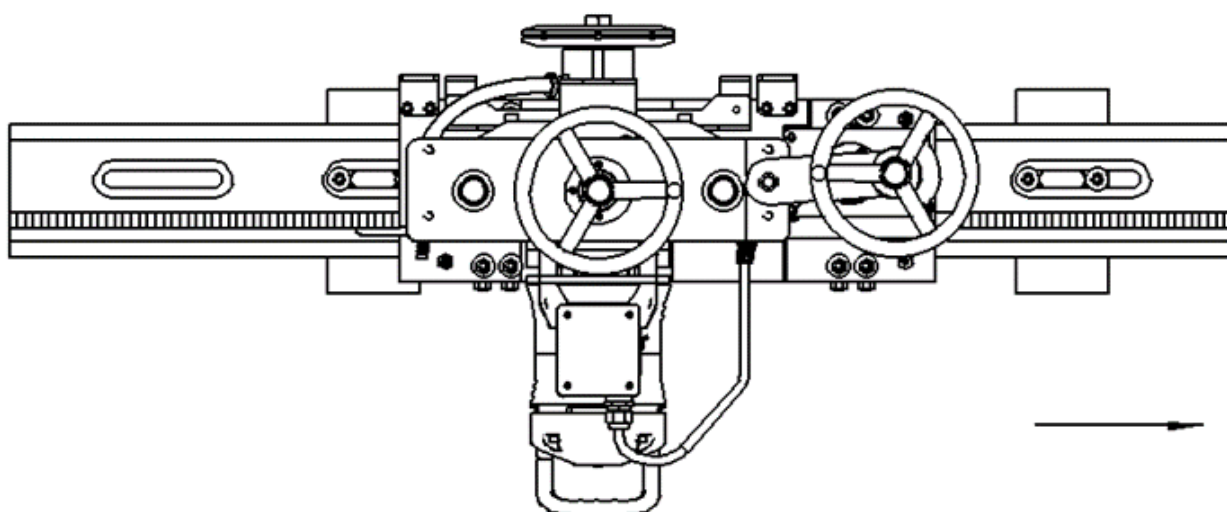

4.3. Для установки пильного диска сначала очистите контактную поверхность между пильным диском и фланцем пильного диска. Проверьте направление вращения пильного диска. Направление вращения пильного диска можно определить в соответствии с направлением вращения реза. Поместите пильный диск посередине верхнего и нижнего фланцев, и затяните его винтами. (Момент затяжки 70-80 Нм).

4.4. Установите кожух и плотно зафиксируйте его винтами. Откройте откидную защитную перегородку и отрегулируйте расстояние от земли 20-30мм. При движении вбок сначала поднимите сложенную защитную пластину подальше от земли на 20-30мм.

**ВНИМАНИЕ!** Когда перегородка сложена, она должна оказывать определенное сопротивление и не должна быть слишком ослаблена. Давление стопорной гайки можно регулировать, чтобы гарантировать, что сложенная защитная перегородка не соскальзывает при горизонтальном раскладывании, и ее можно поворачивать вручную.

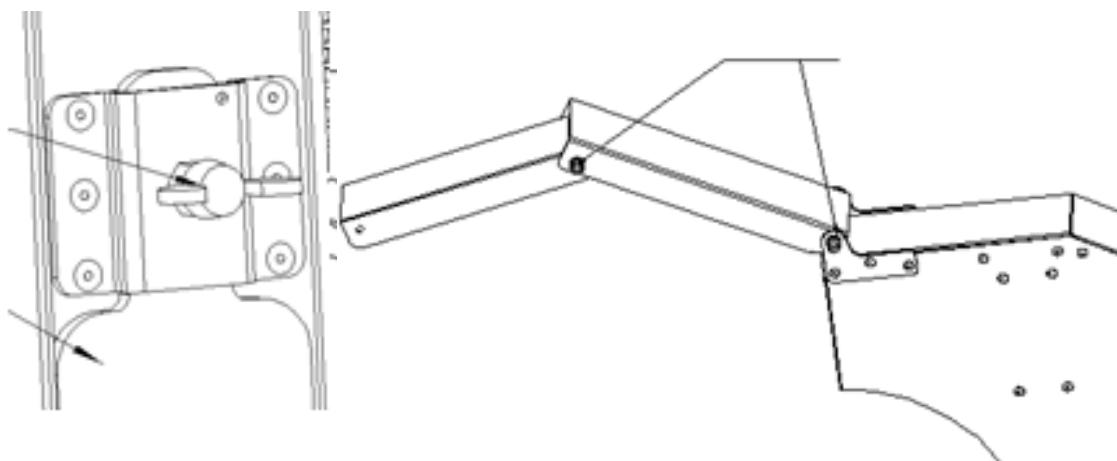

4.5. Чтобы включить выключатель, вы должны сначала попробовать выполнить резку. **РЕЗКА ВЫПОЛНЯЕТСЯ ПОСЛОЙНО, ЗАПРЕЩАЕТСЯ ЗАГЛУБЛЯТЬ ДИСК СРАЗУ, ЭТО ПРИВОДИТ К ПЕРЕГРУЗКЕ МОТОРА.** Глубина резания, как правило, 3-7 см, не следует выполнять на максимальной скорости, проверка рабочего состояния оборудования должна быть нормальной, нет ненормальных шумов. Приступайте к работе, только убедившись, что не обнаружено никаких отклонений.

Резка должна осуществляться **только сверху вниз или горизонтально**. Резка снизу вверх запрещена.

## **5. Управление электрическим блоком управления (автоматическая модель)**

5.1. Главный выключатель, установленный на блоке управления, отвечает за включение-выключение всех цепей электрического блока управления.

5.2. Главный выключатель, установленный на двигателе, отвечает за включение и выключение главного двигателя. Переключатель на двигателе должен быть включен во время дистанционного управления.

5.3. Предохранительная заглушка должна быть вставлена в положение выемки и зафиксирована стопорным кольцом

5.4. Для защиты мотора установлен 2А предохранитель 6Х30. Поверните крышку защитного блока против часовой стрелки, чтобы снять и заменить ее.

5.5. Переключатель малого двигателя перемещается влево для включения подъемного двигателя, вправо для включения шагающего двигателя и в среднее положение для остановки.

5.6. Переключатель направления глубины пропила приводится в действие для перемещения диска вверх. Положение вниз означает перемещение вниз, в среднем положении перемещение прекращается.

5.7. Переключатель направления хода переключается влево для перемещения влево, вправо-для перемещения вправо и в среднее положение-для остановки.

5.8. Регулятор управляет подачей питания и скоростью шагающего двигателя и двигателя глубинной резки. Перед включением переключателя регулировки скорости поверните ручку регулировки скорости против часовой стрелки в самое низкое положение, выше тумблер находится в среднем положении. Включите переключатель регулировки скорости, двигатель начнет работать в холостом положении. Выберите соответствующее направление двигателя, и ручка регулировки скорости будет медленно поворачиваться по часовой стрелке, чтобы проверить правильность направления движения оборудования.

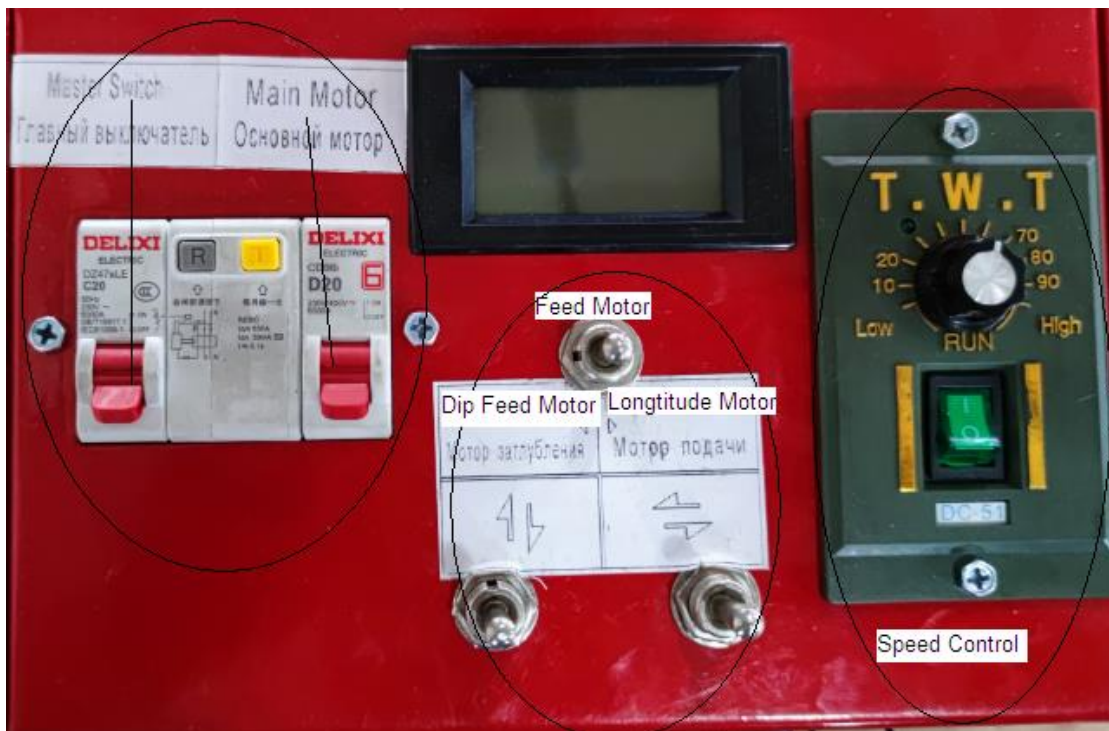

1, Включите главный выключатель

2, Регулируя положение диска, перемещая ручку двигателя подачи влево, а затем перемещая ручку двигателя глубокой подачи вперед или назад для перемещения диска вверх или вниз.

Включите переключатель регулировки скорости и поверните ручку в положение 10/20/30...80/90, что означает, что 10%/20%/30%...80%/90% на полной скорости. Оставьте переключатель регулировки скорости в рабочем положении.

Когда диск окажется в правильном глубоком положении, отодвиньте ручку двигателя глубокой подачи посередине, а затем отодвиньте ручку двигателя подачи посередине.

3, Включите главный выключатель двигателя, алмазный диск будет работать громко.

4, Отодвиньте ручку двигателя подачи вправо и отодвиньте ручку двигателя подачи по долоте вправо или влево. При необходимости поверните ручку регулировки скорости, чтобы увеличить скорость. Внимание: максимальная рабочая мощность составляет 20 ампер (короткий пик 30А в течение 10 секунд)

5, Когда закончите резку, отодвиньте Длинную ручку двигателя подачи назад в середину, а ручку двигателя подачи обратно в середину, выключите переключатель привода пилы, а также выключите Переключатель управления скоростью и Главный выключатель.

## 6. Техническое обслуживание и ремонт

6.1. Замена масла в редукторе каждые 100 моточасов

Тип масла: CERTOP 220, объем 350 мл

6.2. Смазка роликов, шестерен и валов перемещения каждые 200 моточасов - 200 гр. Консистентной смазки

6.3. Смазка колонны каждые 50 час

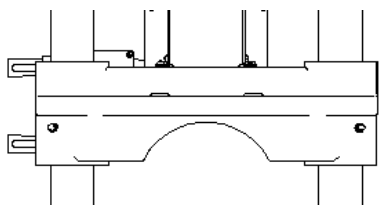

Для смазки каретки, используйте масляный пистолет для регулярного впрыскивания масла 5-10 г, используемой для смазки колонны. Протирайте его начисто после завершения каждой работы, а также смазывайте маслом при длительном хранении

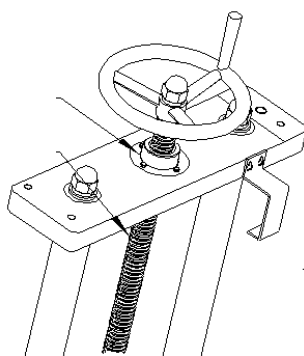
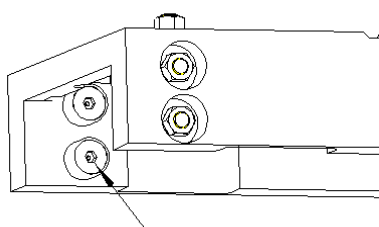

Сопло

6.4. Проверка технического обслуживания ролика каретки (до и после использования)

Перед использованием убедитесь, что во вращательном зазоре каждого ролика должна

быть смазка, и нет т ржавчины; после завершения работы очистите поверхность ролика клеенкой и с помощью смазочного пистолета впрысните масло в отверстие для заправки, чтобы слить воду и грязь, попавшие внутрь ролика.

**ВАЖНО! Вода и грязь могут привести к ржавчине на роликах или их заклиниванию.**

6.5. Уход за винтовой и проволочной головкой (до и после использования)

Ежедневно проверяйте, удаляются ли загрязнения, постоянно смазывайте поверхность.

6.6. Техническое обслуживание подъемного механизма (полностью автоматический тип)

Ежедневно проверяйте, удаляются ли загрязнения, постоянно смазывайте поверхность маслом и часто наносите смазку

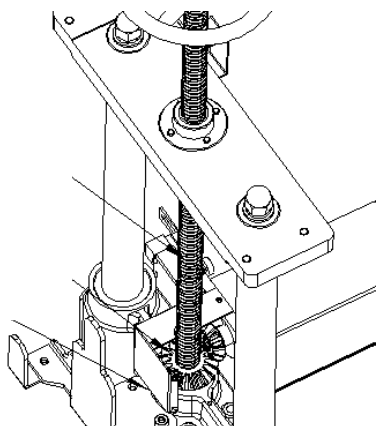

### 6.7. Регулировка каретки

Когда при появлении люфта, каретку необходимо отладить.

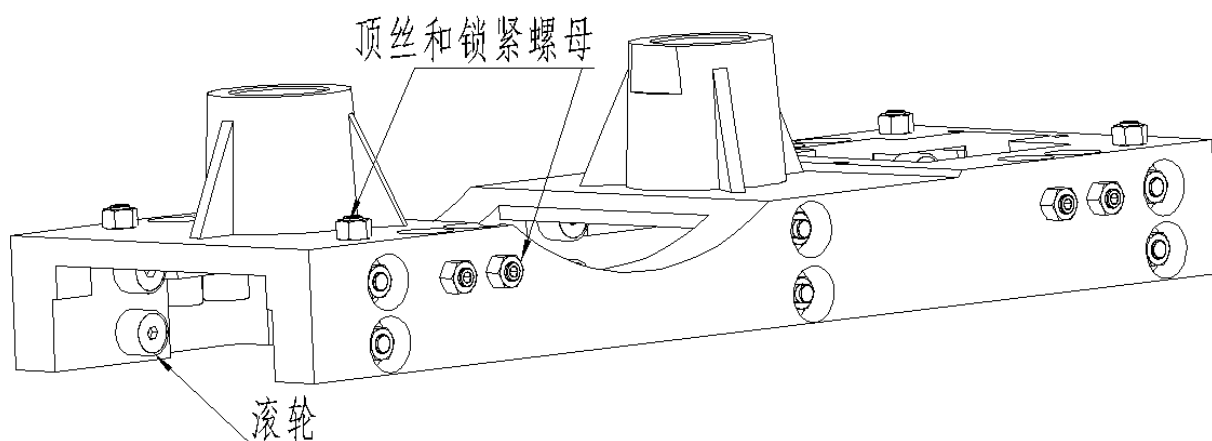

а) Ослабьте верхнюю часть (8 шт гаек М8), направляющие рельсы могут быть использованы для проникновения в каретку в сборе через точку опоры направляющей, и имеются ролики, из которого состоят два ряда верхнего и нижнего. Ролик играет вспомогательную роль. С левой и правой сторон Ролик играет направляющую роль.

б) Благодаря вышеизложенному верхняя гайка регулирует верхний и нижний зазор между роликом и направляющей рейкой регулируется. Верхняя гайка с каждой стороны регулирует боковой зазор между роликом и направляющей рейкой.

в) После регулировки ложе каретки должно находиться на направляющей рейке, свободно скользя без блокировки.

## 6.8. Замена угольных щеток

Срок службы угольной щетки составляет около 100-120 моточасов. Откройте заднюю крышку двигателя, ослабьте винты крепления угольной щетки, раскрутите спиральную пружину, чтобы снять угольную щетку, и выполните эту процедуру, чтобы заменить угольную щетку в обратном порядке. Для угольных щеток требуются оригинальные аксессуары.

### ПРЕДУПРЕЖДЕНИЕ !

Если во время использования произойдет какой-либо сбой, вам следует немедленно прекратить его использование и связаться с компанией или назначенным ею подразделением технического обслуживания. Если неисправность вызвана производственными причинами, то ремонт будет осуществлен по гарантии, срок которой составляет 1 год со дня приобретения машины.

Ремонт не будет являться гарантийным в случае:

1. Самовольного вмешательства в механизмы и части машины
2. При неправильно эксплуатации машины, несоблюдении технологии резки.
3. При замене деталей, подверженных износу (подшипники, сальники и др.)

### 1. Распространенные неисправности и методы устранения неполадок в процессе эксплуатации

| Распространенные неисправности              | Причина   | Действия   |
|---|---|--|
| Двигатель не вращается                      | Источник питания не работает                    | Проверьте, не оборваны ли провода и соединения и не ослаблены ли они |
|   | Повреждение выключателя                         | Замените выключатель   |
|   | Износ угольной щетки                            | Замените угольную щетку  |
| Протекающая водяная рубашка                 | Износ или старение уплотнительного кольца       | Замените каркасное уплотнительное кольцо                             |
| Диски не вращаются при работающем двигателе | Проскальзывание сцепления                       | Перегрузите, уменьшите давление подачи                               |
|   | Болт крепления сцепления ослаблен               | Включите коробку передач, затяните винты сцепления                   |
| Диск застрял в резе                         | Свободная арматура в резе, пильный диск застрял | Извлеките пильный диск и прорежьте повторно                          |

|  |  |   |
|--|--|---|
| Резка происходит слишком медленно      | Пильный диск не подходит                               | Используйте подходящий диск   |
|  | Пильный диск затупляется                               | Выполните кратковременные резы шлифовального круга или огнеупорного кирпича, чтобы вскрыть алмазный сегмент диска |
|  | Сегменты диска застревают в резе                       | Увеличьте количество воды   |
|  |  |   |
| Автоматическая модель                  |  |   |
| Двигатель заглубления не работает      | Перегрузка, сгорел предохранитель                      | Замените 6X30 Предохранитель2А  |
|  | Переключатель регулятора не включен                    | После включения загорается индикатор выключателя  |
|  | Главный выключатель переключателя двигателя отсоединен | Проверьте сеть  |
| Главный двигатель не работает          | Выключатель не включен                                 | Включите выключатель распределительной коробки двигателя  |
|  |  |   |
| Недостаточная глубина резания и подачи | Свободный поворотный рычаг переключателя хода          | Отрегулируйте положение поворотного рычага переключателя верхнего и нижнего хода                                  |